

EVENŌ

DEMANDEZ PLUS A VOS OUVERTURES

Z.I. du Gaillec
56276 PLOEMEUR Cedex
☎ 02.97.37.48.63 📠 02.97.37.50.13

Manuel d'installation
d'une porte
ROL 55 et ROL 77

Table des matières

1) <u>Introduction</u>	<i>p4</i>
2) <u>Vérification du kit</u>	<i>p4</i>
3) <u>Phases d'installation de la porte</u>	<i>p5</i>



Lire cette notice avant de commencer la pose.



◆ Dans un souci de sécurité, les consignes suivantes doivent être respectées à la lettre. En cas de doute, veuillez contacter votre fournisseur.

◆ Dans le but de garantir la sécurité lors du montage et de l'utilisation de la porte, les mesures suivantes doivent être appliquées :

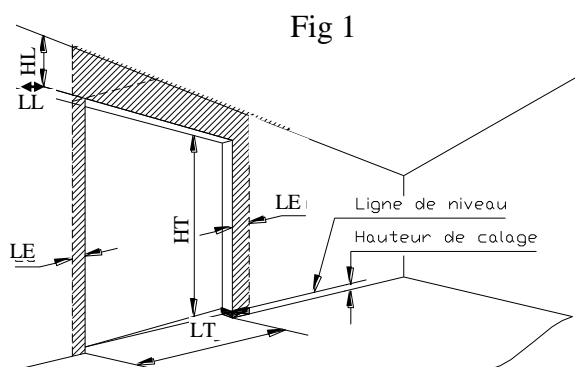

HT = Hauteur tableau
HL = Hauteur linteau
LT = Largeur tableau
LE = Largeur écoinçon
LL = Largeur linteau

● Vérifiez le niveau du sol. Il faut s'assurer que celui-ci soit de niveau sur la largeur de la baie. Dans le cas contraire, partez du point haut et tracez le niveau à l'opposé. Puis prévoyez un calage adéquat pour la mise en place des coulisses (cf. : fig 1).

● Il est conseillé de porter des gants de protection.

● Tous les éléments constituant ce kit ont été calculés pour une porte spécifique. L'ajout d'autres éléments peut donc affecter la sécurité ainsi que la garantie de la porte.

● Ce manuel s'adresse à des professionnels expérimentés, et non à des particuliers ou des apprentis.

● Veillez enfin à travailler dans un endroit bien éclairé. Assurez-vous que personne d'autre que les monteurs ne soit présent sur la zone de montage de la porte pour éviter tout accident.

1) Introduction.

La porte de garage ROL dispose des caractéristiques suivantes :

- Il existe trois types de pose :
 - *Pose en applique extérieur.*
 - *Pose en applique intérieur.*
 - *Pose sous linteau.*
- Coffre permettant une **installation en applique** avec un linteau minimum de :

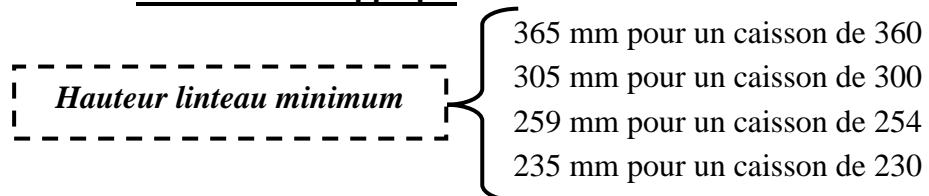

- Dimensions maximales : 4200 mm * 3000 mm (L x H).
- Système de sécurité : parachute ; barre palpeuse (en option).

Outillage nécessaire :

- 1 crayon.
- 1 niveau.
- 1 mètre.
- 1 perceuse à percussion.
- 1 forêt à béton de Ø14 mm (pose en applique extérieure)
- 1 forêt à béton de Ø 8 mm.
- 1 forêt à métaux de Ø 8 mm.
- 1 tournevis cruciforme ou visseuse avec embout cruciforme.
- 1 tube de silicone.
- Chevilles de Ø 8 mm.
- Vis de Ø 8 mm.
- Rondelles pour vis de Ø 8 mm.

2) Vérification des dimensions de la baie.

Avant de commencer à installer la porte, il convient de vérifier les dimensions de la baie par rapport à la porte qui vous a été fournie. (voir figure 2)

Figure 2

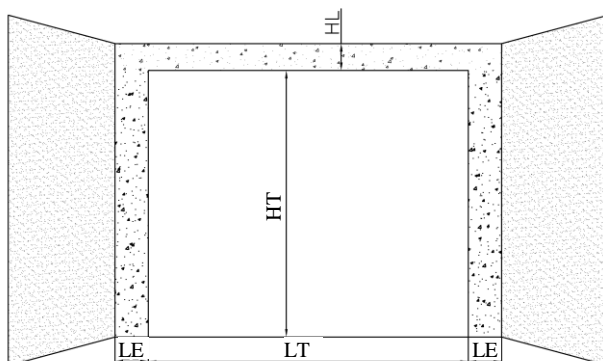

HT = Hauteur tableau
HL = Hauteur linteau
LT = Largeur tableau
LE = Largeur écoinçon

Largeur du coffre :

- Pose sous linteau : LT - 5 mm
- Pose applique ext et int :
 - Coffre 230 et 254 : LT + 170 mm
 - Coffre 300 et 360 : LT + 180 mm

Hauteur coulisse :

- Pose sous linteau : HT- section du caisson
- Pose applique ext et int : HT

Espace latéral Minimum :

- Pose applique : LE = 95 mm pour les coulisses de 90
- LE = 90 mm pour les coulisses de 85

Hauteur linteau Minimum : dépend de la section caisson (Voir Haut de la page).

3) Phase d'installation de la porte.

● 3 types de positionnement

Position 1 : Pose sous linteau

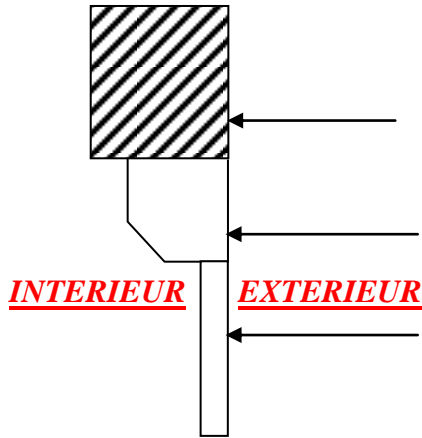



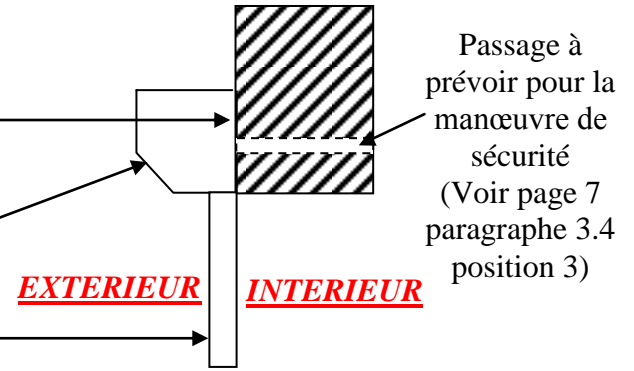

Position 2 : Pose en applique extérieure

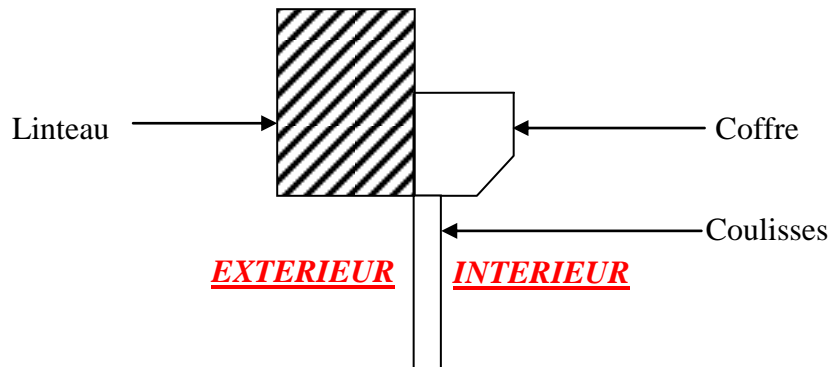

Position 3 : Pose en applique intérieure

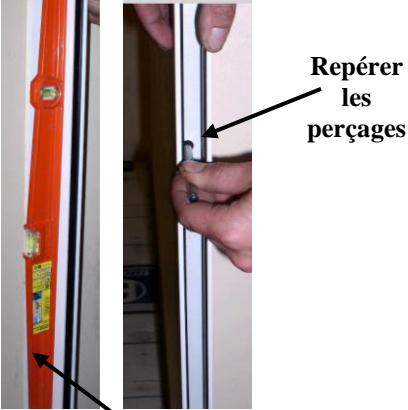
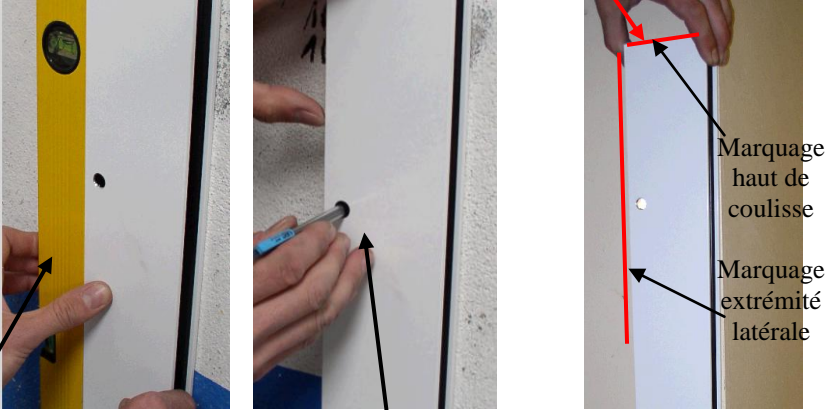

<u>Position 1</u> : <i>Pose sous linteau</i>	<u>Position 2 ou 3</u> : <i>Pose en applique extérieure ou intérieure</i>
<p>3.1)</p> <ul style="list-style-type: none"> - Plaquer les coulisses à l'intérieur du tableau (de l'ouverture) de chaque côté. Les coulisses doivent être alignées au côté du mur (partie intérieur). 	<p>3.1)</p> <ul style="list-style-type: none"> - Plaquer les coulisses au ras de chaque côté de l'ouverture.

<p><u>Position 1 :</u> <i>Pose sous linteau</i></p>	<p><u>Position 2 ou 3 :</u> <i>Pose en applique extérieur ou intérieur</i></p>
<p>3.2)</p>	
<ul style="list-style-type: none"> -  Il faut préalablement vérifier la verticalité des coulisses avec un niveau. - Repérer les perçages des coulisses sur le mur à l'aide d'un crayon. -  Pour la position 2 (Pose en applique extérieur), marquer l'emplacement de l'extrémité haute de la coulisse : <u>extrémité latérale + haut de la coulisse</u> 	
<p><u>Position 1</u></p>  <p>Vérifier la verticalité</p> <p>Repérer les perçages</p>	<p><u>Position 2 et 3</u></p>  <p>Vérifier la verticalité</p> <p>Repérer les perçages</p> <p>Marquer l'emplacement de l'extrémité haute de la coulisse</p> <p>Marquage haut de coulisse</p> <p>Marquage extrémité latérale</p>
<p>3.3)</p>	
<ul style="list-style-type: none"> - Retirer les coulisses puis percer les trous (avec une perceuse à percussion équipée d'un forêt à béton de Ø 8 mm) à l'emplacement des marquages. 	
	
<ul style="list-style-type: none"> - Puis insérer les chevilles (désignation RAM 08) à l'aide d'un marteau à l'intérieur des trous. 	
	

Position 1 :
Pose sous linteau

3.4) Mise en place du coffre :

Solution 1 :

- Emboîter directement les coulisses sur le coffre (Pour les portes de petite envergure).



- **!** Prendre l'ensemble (coulisses + coffre). Tenir le coffre ainsi que les coulisses afin de garantir les conditions maximales de sécurité.
- Positionner l'ensemble Coffre + Coulisse (Pose sous le linteau).
- **!** Maintenir l'ensemble (coulisses + coffre) pendant la fixation des coulisses.

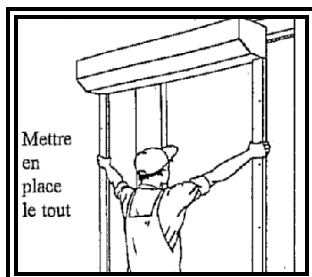

Position 2 ou 3 :
Pose en applique extérieur ou intérieur

3.3.1) Perçage linteau pour la pose en applique extérieure :

- **!** Pour la pose en applique extérieure (position 2) : Réaliser le perçage du linteau pour le passage de la manœuvre de secours.

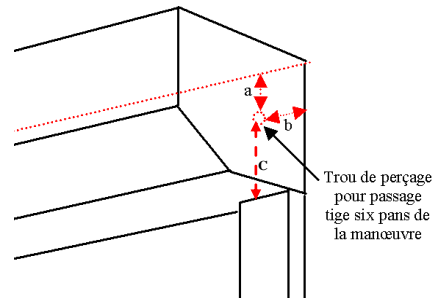

- Le perçage du linteau doit être réalisé avec une mèche longue de Ø 14 mm situé à la côte **b** de l'extrémité du coffre (coté manœuvre) et à la côte **c** de l'extrémité de la coulisses (Prendre pour repère le tracé effectué dans l'opération 3.2)).

	b (mm)	c (mm)
coffre 230	23	158
coffre 254	23	169
coffre 304	21	192

3.4) Mise en place du coffre :

Solution 1 : idem position 1 (Voir chapitre 3.4 pour la pose sous linteau)

Solution 2 :

- Plaquer les coulisses puis les fixer (bien serrer les vis sauf la vis du haut de la coulisse pour que **le larmier** puisse passer lors de la pose du coffre).



Fixer les coulisses



Positionnement du larmier

Position 1 :
Pose sous linteau

- Une fois le système maintenu, fixer les coulisses à l'aide d'un tournevis ou d'une visseuse équipée d'un embout cruciforme.

 Bien serrer les vis



Position 2 ou 3 :
Pose en applique extérieur ou intérieur

- Venir positionner le coffre en haut des coulisses.

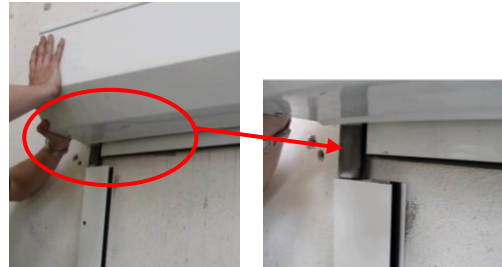

- Serrer les vis du haut des deux coulisses à l'aide d'un tournevis ou d'une perceuse équipée d'un embout cruciforme.

-  **Positionner la manœuvre de secours pour la pose en applique extérieure, position 2 :**

- Prendre la manœuvre de secours.















- Couper la tige 6 pans à la bonne longueur.



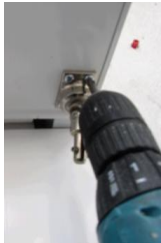



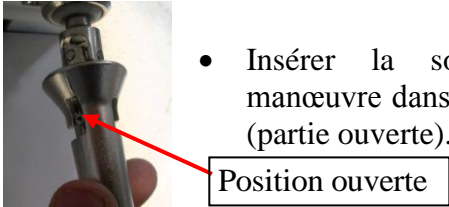
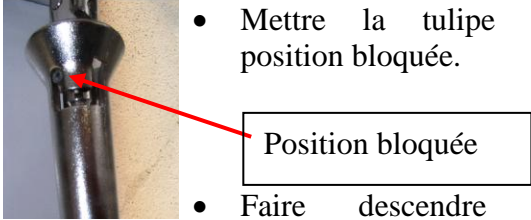

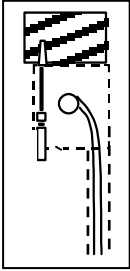
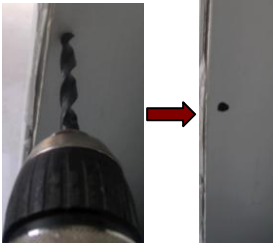

Longueur de la tige :

Coffre	Longueur (mm)
230	185 + largeur de linteau
254	160+ largeur de linteau
300	150+ largeur de linteau

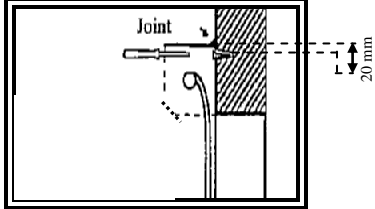
<p align="center"><u>Position 1 :</u> <u>Pose sous linteau</u></p>	<p align="center"><u>Position 2 ou 3 :</u> <u>Pose en applique extérieur ou intérieur</u></p>
<p>- Descendre le tablier à l'aide de la manœuvre de secours.</p>  <ul style="list-style-type: none"> • Insérer la sortie de manœuvre dans la tulipe (partie ouverte). <p align="center">Position ouverte</p>  <ul style="list-style-type: none"> • Mettre la tulipe en position bloquée. <p align="center">Position bloquée</p>  <ul style="list-style-type: none"> • Faire descendre le tablier. <ul style="list-style-type: none"> • Retirer la manivelle. 	<ul style="list-style-type: none"> • Enfiler la manœuvre de secours par l'extérieur.  <ul style="list-style-type: none"> • Repérer les perçages à l'aide d'un crayon.  <ul style="list-style-type: none"> • Retirer la manœuvre puis percer les trous (avec une perceuse à percussion équipée d'un forêt à béton de Ø 8 mm) à l'emplacement des marquages.  <ul style="list-style-type: none"> • Puis insérer les chevilles (désignation RAM 08) à l'aide d'un marteau à l'intérieur des trous.  <p>- Repositionner la manœuvre de secours puis la fixer à l'aide de vis de Ø 8 mm.</p>
<p align="center">Descendre le Tablier Avec la Manœuvre Electrique</p> <p>Pour descendre le tablier, vous pouvez utiliser l'une de vos commandes électriques.</p> <p>Actions préalables :</p> <ul style="list-style-type: none"> - Régler les fins de courses Moteur (Voir Page 12/13). - Effectuer les branchements électriques de vos automatismes (Voir Documentations fournies avec les automatismes). 	

<p align="center"><u>Position 1 :</u> <u>Pose sous linteau</u></p>	<p align="center"><u>Position 2 ou 3 :</u> <u>Pose en applique extérieur ou intérieur</u></p>
<ul style="list-style-type: none"> - Dévisser et enlever le bloc guide genouillère à l'aide d'un tournevis ou d'une visseuse équipée d'un embout cruciforme.  <ul style="list-style-type: none"> - Dévisser la trappe de visite à l'aide d'un tournevis ou d'une visseuse équipée d'un embout cruciforme et enlever-la.   	<ul style="list-style-type: none"> -  <u>Positionner la sortie de manœuvre pour la pose en applique intérieure et extérieure (Position 2 et 3) :</u> - Descendre le tablier à l'aide de la manœuvre de secours. <ul style="list-style-type: none"> • Insérer la sortie de manœuvre dans la tulipe (partie ouverte).  <ul style="list-style-type: none"> • Mettre la tulipe en position bloquée.  <ul style="list-style-type: none"> • Faire descendre le tablier. • Retirer la manivelle. <div style="border: 1px dashed black; padding: 10px; margin: 10px 0;"> <p align="center">Descendre le Tablier Avec la Manœuvre Electrique</p> <p>Pour descendre le tablier, vous pouvez utiliser l'une de vos commandes électriques.</p> <p>Actions préalables :</p> <ul style="list-style-type: none"> - Régler les fins de courses Moteur (Voir Page 12/13). - Effectuer les branchements électriques de vos automatismes (Voir Documentations fournies avec les automatismes). </div> <ul style="list-style-type: none"> • Dévisser et enlever le bloc guide genouillère ainsi que la trappe à l'aide d'un tournevis ou d'une visseuse équipée d'un embout cruciforme  <p align="center">Dévisser le bloc guide genouillère</p>  <p align="center">Dévisser la trappe</p>

<p align="center"><i>Position 1 :</i> <i>Pose sous linteau</i></p>	<p align="center"><i>Position 2 ou 3 :</i> <i>Pose en applique extérieur ou intérieur</i></p>
<p>3.5)</p> <ul style="list-style-type: none"> - Fixer le haut du coffre avec un système vis + cheville tous les mètres.  <ul style="list-style-type: none"> • Faire les pré trous avec un forêt à métaux : 8 à 20 mm par rapport à l'extrémité du coffre.  <ul style="list-style-type: none"> • Puis faire les trous avec un forêt à béton de Ø 8 mm.  <ul style="list-style-type: none"> • Insérer les chevilles (RAM 08) à l'aide d'un marteau à l'intérieur des trous.  <ul style="list-style-type: none"> • Visser à l'aide d'un tournevis ou d'une visseuse avec un embout cruciforme les vis de Ø 8 mm en ajoutant une rondelle de 8. 	<p>3.5)</p> <ul style="list-style-type: none"> - Fixer le fond du coffre avec un système vis + cheville tous les mètres.  <ul style="list-style-type: none"> • Faire les pré trous avec un forêt à métaux : 8 à 20 mm par rapport au haut du coffre.  <ul style="list-style-type: none"> • Puis faire les trous avec un forêt à béton de Ø 8 mm.  <ul style="list-style-type: none"> • Insérer les chevilles (RAM 08) à l'aide d'un marteau à l'intérieur des trous.  <ul style="list-style-type: none"> • Visser à l'aide d'un tournevis ou d'une visseuse avec un embout cruciforme les vis de Ø 8 mm en ajoutant une rondelle de 8. 
<p>3.6)</p> <p>Effectuer le branchement électrique de la porte ≡ voir la notice correspondante au chantier:</p> <ul style="list-style-type: none"> - PRP ENU - PRP ENU Kit Public - Rol commande maintenu 	

Position 1 :
Pose sous linteau

Position 2 ou 3 :
Pose en applique extérieure ou intérieure

3.7) - **Effectuer le réglage des fins de course :**

- Le réglage des fins de course (situé sur la tête du moteur fixée sur la joue gauche ou la joue droite) s'effectue grâce au système présenté ci-dessus.
 - Déterminer la molette qui correspond à la descente et à la montée sachant que les deux flèches (voir photo) nous indique le sens de rotation du moteur.



• **En phase de descente :**

- Si le tablier ne descend pas jusqu'en bas, tourner la molette à l'aide de la tige de réglage (fournie avec la porte) vers le + (***Voir Schéma 1***).
- Si le tablier descend trop, tourner la molette vers le - (***Voir Schéma 2***).
- Les verrous en fin de course doivent être droits et en position de façon à bloquer la remontée du tablier si on essaie de le forcer.

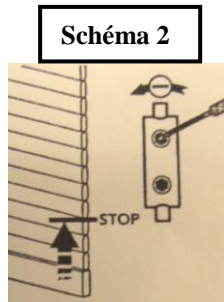
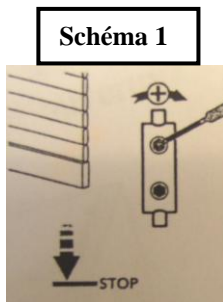

Tige de réglage



Réglage fin de course en Position Basse

• **En phase de montée :**

- Si le tablier ne monte pas jusqu'en haut, tourner la molette à l'aide de la tige de réglage (fournie avec la porte) vers le + (***Voir Schéma 3***).
- Si le tablier monte trop haut, tourner la molette vers le - (***Voir Schéma 4***).
- Le tablier en fin de course doit être positionné de façon à ce qu'il ne reste de visible que la lame finale du tablier, une fois le tablier enroulé.

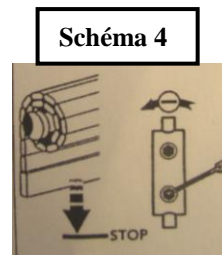
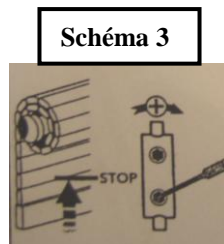







Niveau du bas du coffre de la ROL

Point haut de la Lame Finale

Position souhaitée du point haut de la lame finale = Niveau du bas du coffre de la ROL - 30 mm

Réglage fin de course en Position Haute

<p align="center"><u>Position 1 :</u> <u>Pose sous linteau</u></p>	<p align="center"><u>Position 2 ou 3 :</u> <u>Pose en applique extérieur ou intérieur</u></p>
<p>3.8)</p> <ul style="list-style-type: none"> - Remettre la trappe de visite à l'aide d'un tournevis ou d'une visseuse équipée d'un embout cruciforme  <ul style="list-style-type: none"> -  Pour la position 1 et 3, remettre la manœuvre de secours à l'aide d'un tournevis ou d'une visseuse équipée d'un embout cruciforme 	
<p>3.9) - Pose de silicone sur :</p> <ul style="list-style-type: none"> • Le haut du coffre + le côté du coffre 	<p>3.9) - Pose de silicone sur :</p> <ul style="list-style-type: none"> • Le haut du coffre 
<ul style="list-style-type: none"> • Le côté des coulisses 	<ul style="list-style-type: none"> • Le côté du coffre  <ul style="list-style-type: none"> • Le côté des coulisses 