

# NOTICE DE POSE VOLET ROULANT RENOVATION MANŒUVRE PAR TREUIL

⇒ Types de pose :

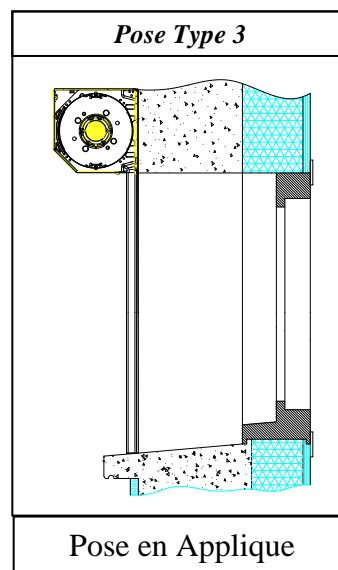

**1. Mesurer les dimensions du tableau et vérifier les niveaux (Prévoir cale si nécessaire) :**

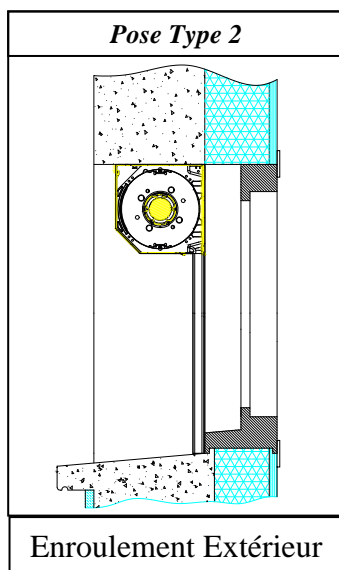
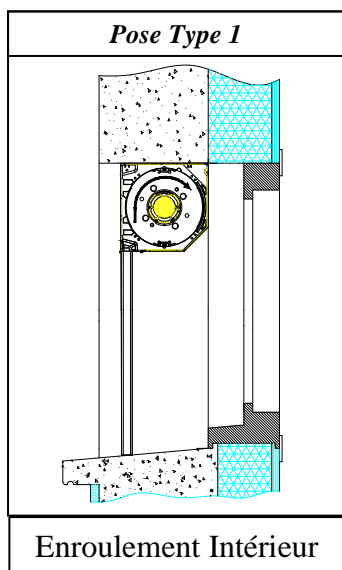
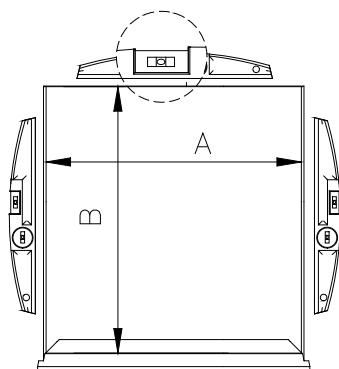

**Mesurer les dimensions du tableau, du volet et vérifier les niveaux.**

**Pose type 1 et 2 :**

- Hauteur coulisse + hauteur caisson  $\neq$  hauteur tableau (Il faut recouper les coulisses).

**Pose type 3 :**

- Hauteur coulisse  $\neq$  hauteur tableau (Il faut recouper les coulisses).

**2. Tracer les repères pour la fixation des coulisses selon le type de pose :**

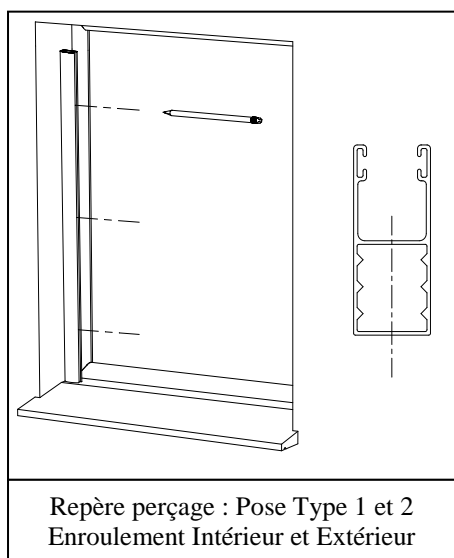

ou

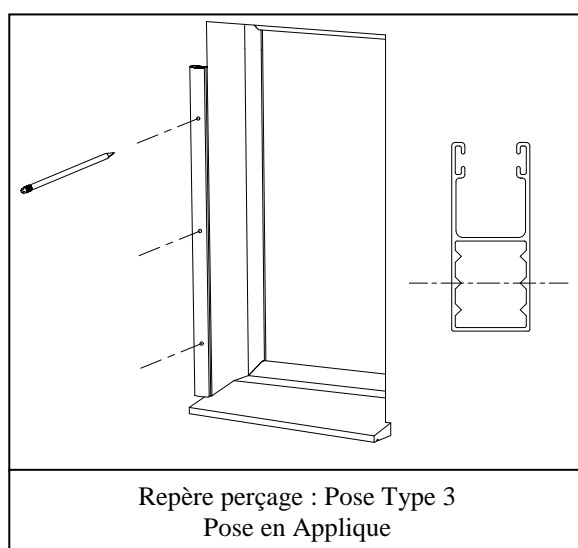

***Prendre les coulisses, puis tracer les repères pour la fixation des coulisses selon le type de pose.  
Enlever les coulisses et percer les trous de fixations des coulisses.***

**3. Positionnement de la sortie de manœuvre lorsque le cochonnet (partie du dormant de la menuiserie restant visible de l'extérieur) est > 25 mm :**

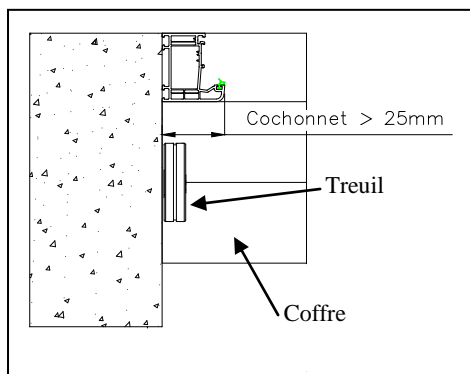

Mesurer la dimension du cochonnet  
Cochonnet > 25 mm

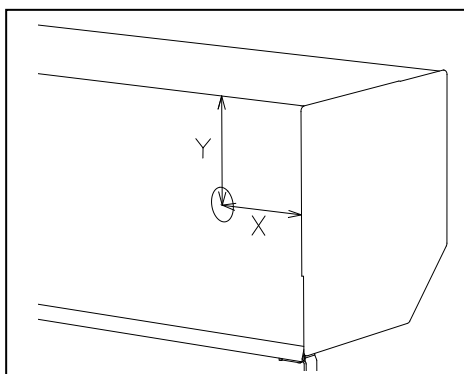

Mesurer l'emplacement de l'axe de la sortie de la manœuvre treuil sur le coffre (Cotes X, Y).

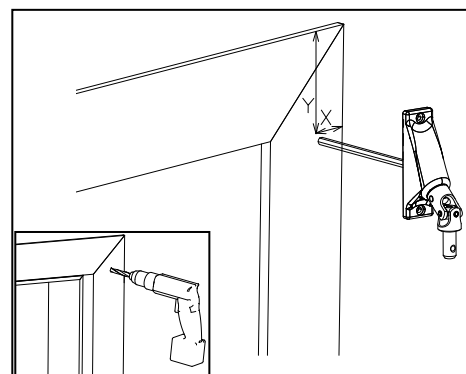

Reporter l'emplacement de l'axe de la sortie de manœuvre sur la menuiserie (s'assurer qu'elle ne gêne pas l'ouverture de la fenêtre), puis percer le trou de manœuvre Ø 18 mm.

**4. Positionnement de la sortie de manœuvre lorsque le cochonnet (partie du dormant de la menuiserie restant visible de l'extérieur) est < 25 mm :**

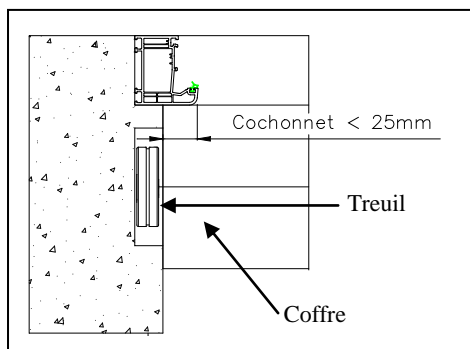

Mesurer la dimension du cochonnet  
Cochonnet < 25 mm (Treuil déporté dans le mur).

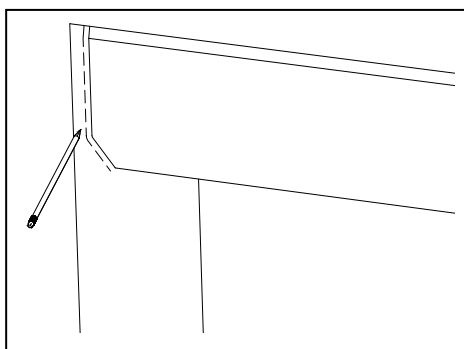

Positionner le coffre dans le tableau et délimiter les contours extérieurs du coffre.

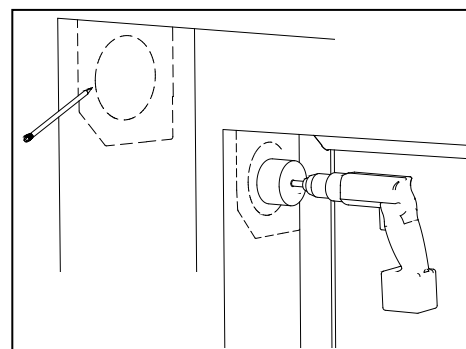

Tracer le pourtour du trou pour le logement du treuil déporté dans le mur et percer à l'aide d'une scie cloche (Ø 85 mm).

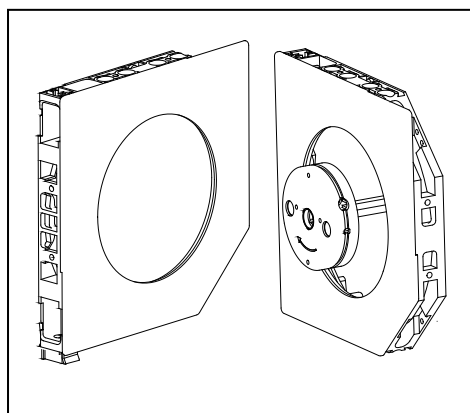

Déclipser le cache de la console du côté de la manœuvre du volet.  
Percer le cache de la console (Ø 85 mm) afin de pouvoir déporté le treuil dans le mur.

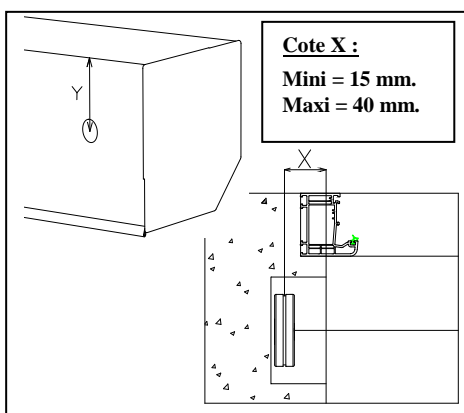

Mesurer l'emplacement de l'axe de la sortie de la manœuvre treuil sur le coffre (Cote Y) et sur le mur (Cote X).

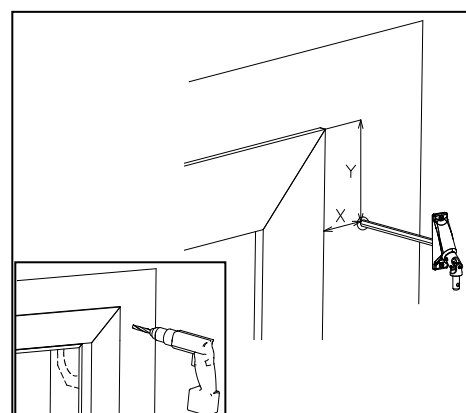

Reporter l'emplacement de l'axe de la sortie de manœuvre sur le mur, puis percer le trou de manœuvre Ø 18 mm.

**5. Fixation du volet et de la sortie de manœuvre :**

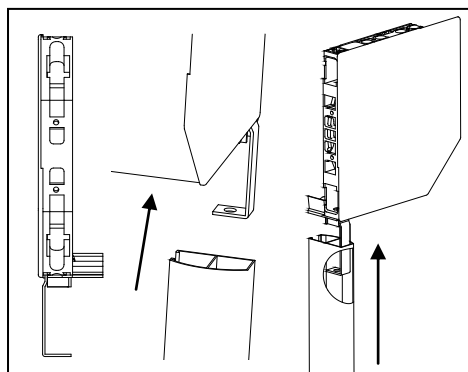

Positionner l'éclisse dans la console et emboîter les coulisses sur le coffre comme le schéma ci-dessus.

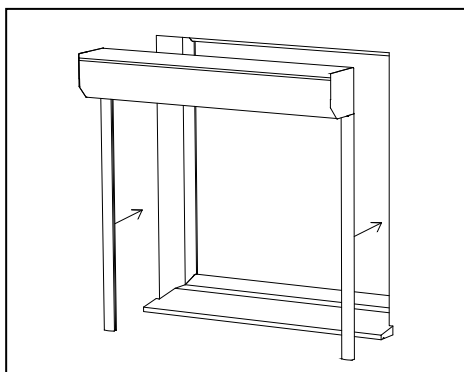

Positionner l'ensemble (coffre + coulisse) dans l'emplacement prévu, selon le type de pose.

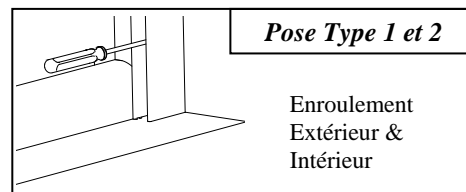

**Pose Type 1 et 2**

Enroulement  
Extérieur &  
Intérieur

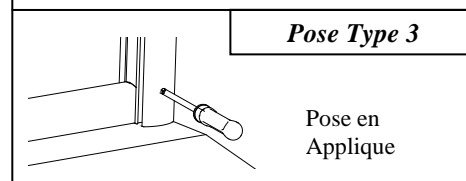

**Pose Type 3**

Pose en  
Applique

Fixer les coulisses en fonction du type de pose.

**Cochonnet < 25 mm**

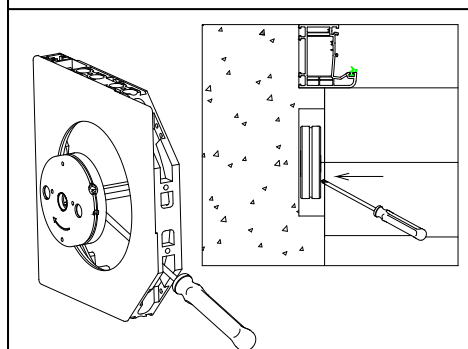

Pousser le treuil dans le trou du mur  
Ø 85 mm à l'aide d'un tournevis.

**Cochonnet < 25 mm**

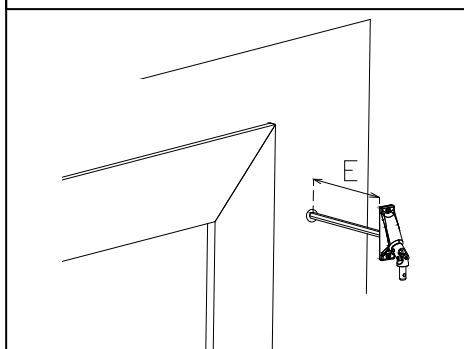

Enfoncer le cardan à fond dans son logement (s'assurer qu'il entraîne le mécanisme). Mesurer l'excédant « E ».

**Cochonnet > 25 mm**

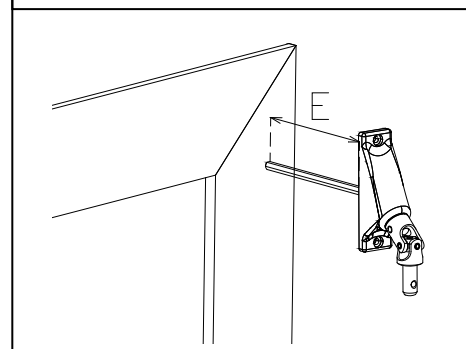

Enfoncer le cardan à fond dans son logement (s'assurer qu'il entraîne le mécanisme). Mesurer l'excédant « E ».

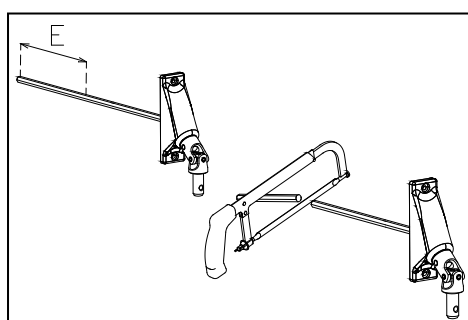

Couper l'excédant « E » + 10 mm.

**Cochonnet < 25 mm**

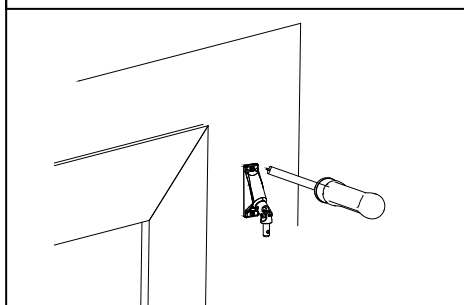

Fixer le double cardan sur le mur.

**Cochonnet > 25 mm**

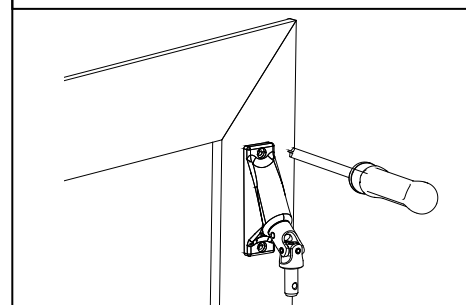

Fixer le double cardan sur la menuiserie.

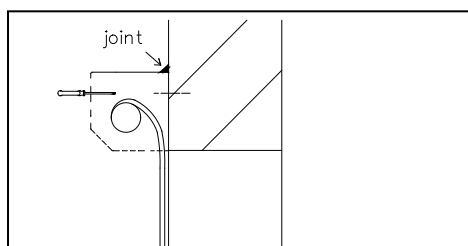

**Pose en applique :** Fixer le caisson au mur après avoir descendu le tablier et enlevé le capot. Puis faire un joint au mastic sur le haut du coffre.

**FIN DU MONTAGE DU VOLET RENOVATION**